

手作り井戸ポンプ2号機(横型)

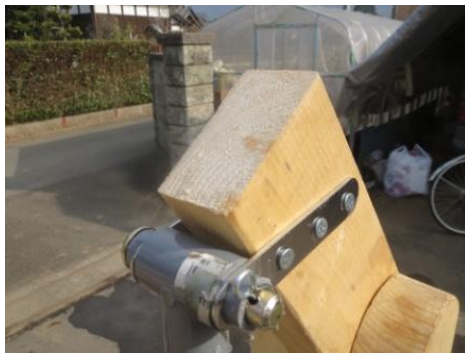

井戸ポンプ2号機 材料

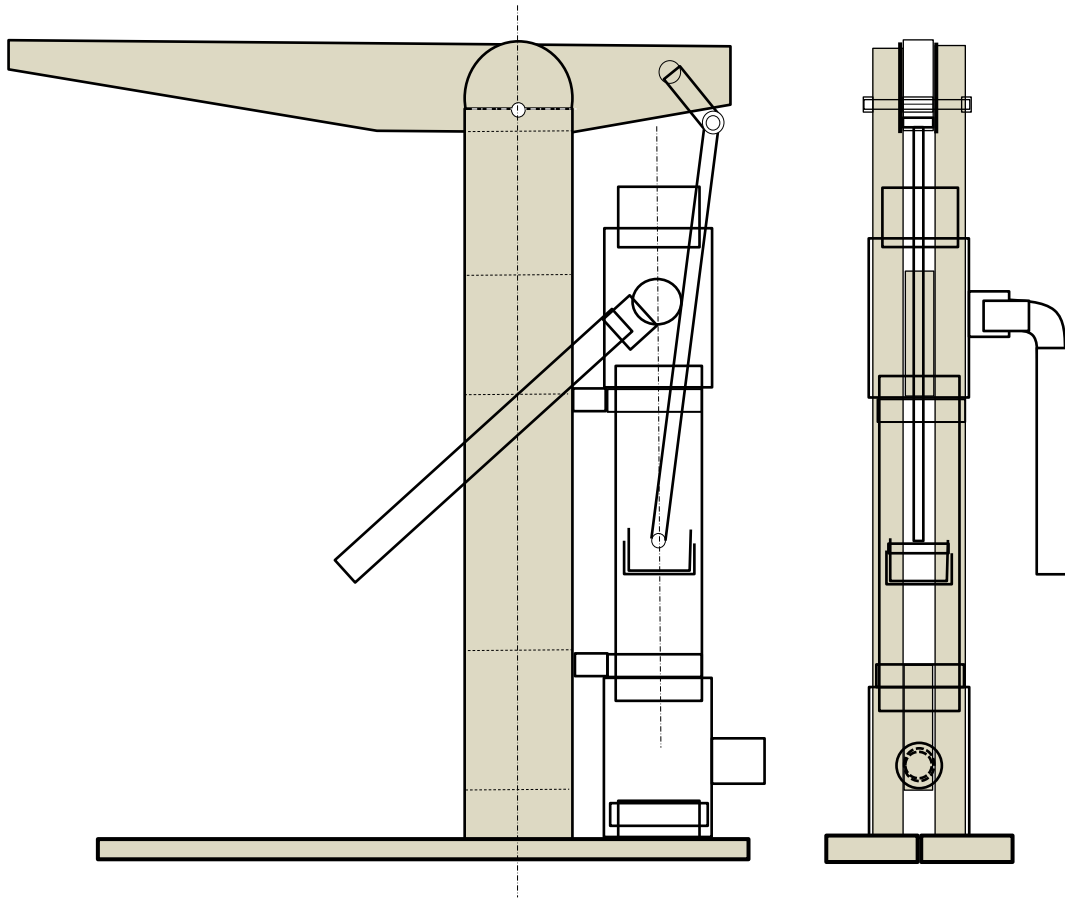

● 架台

木材 2インチ×4インチ(38×89×1829)×3本 (298円/本)
取付金物 巾20mm×長さ100mm×厚さ2mm×4枚(105円/2枚)
幅広金折 40×40×4個(63円/個)
蝶番式立ハット 80A×2個(190円/個)
取付金物 50×2個(100円/個)
木ネジ (28mm, 65mm) 1式(200円)

● ポンプ本体

取付金物 巾20mm×長さ100mm×厚さ2mm×2枚(105円/2枚)
水道用塩ビパイプ VP13(150円/本(1m))
TSチース 13×2個(38円/個)
DV継手 DV-DT75×40×2個(220円/個)
塩ビパイプ VU75(392円/1m)
TSキャップ TS-C50×1個(165円/個)
ゴム板 厚さ3mm(88円/枚(10cm×10cm))
VUキャップ VU-CAP65×2個(185円/個)
インクリ VU-IN75×40×1個(135円/個)
塩ビパイプ VU 40(250円 /本(1m))
TSソケット 40×25×1個(185円/個)
TSキャップ 50A×1個(85円/個)
ホルト、ナット 径12mm×長150mm×1本(140円+15円)
リベット 径12mm×長65mm(105円/本)
塩ビ接着剤 1本(100円/本)
木工用ボンド 1本(100円/本)
針金 少々
曲がりVU40×1個(100円/個)

合計5137円



井戸ポンプ2号機

※赤い字は、材量カット寸法

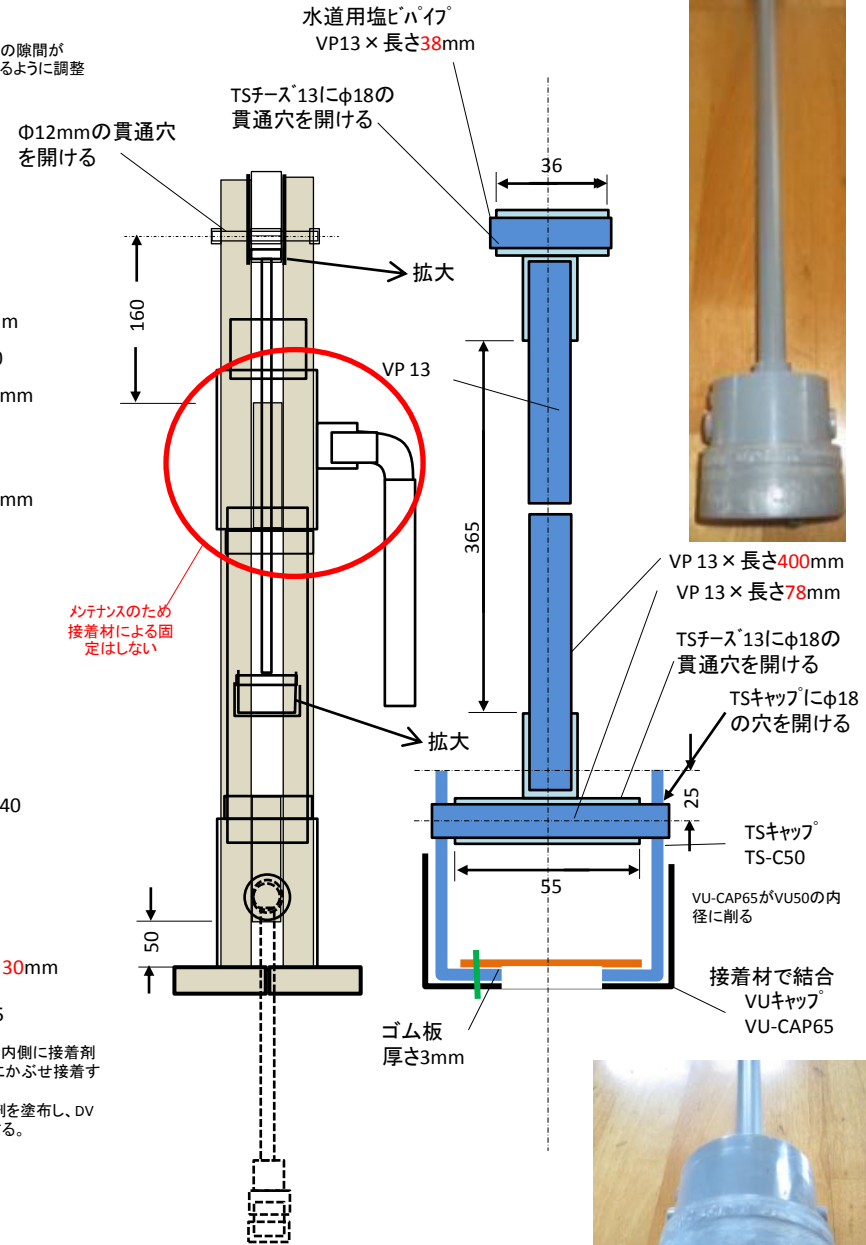
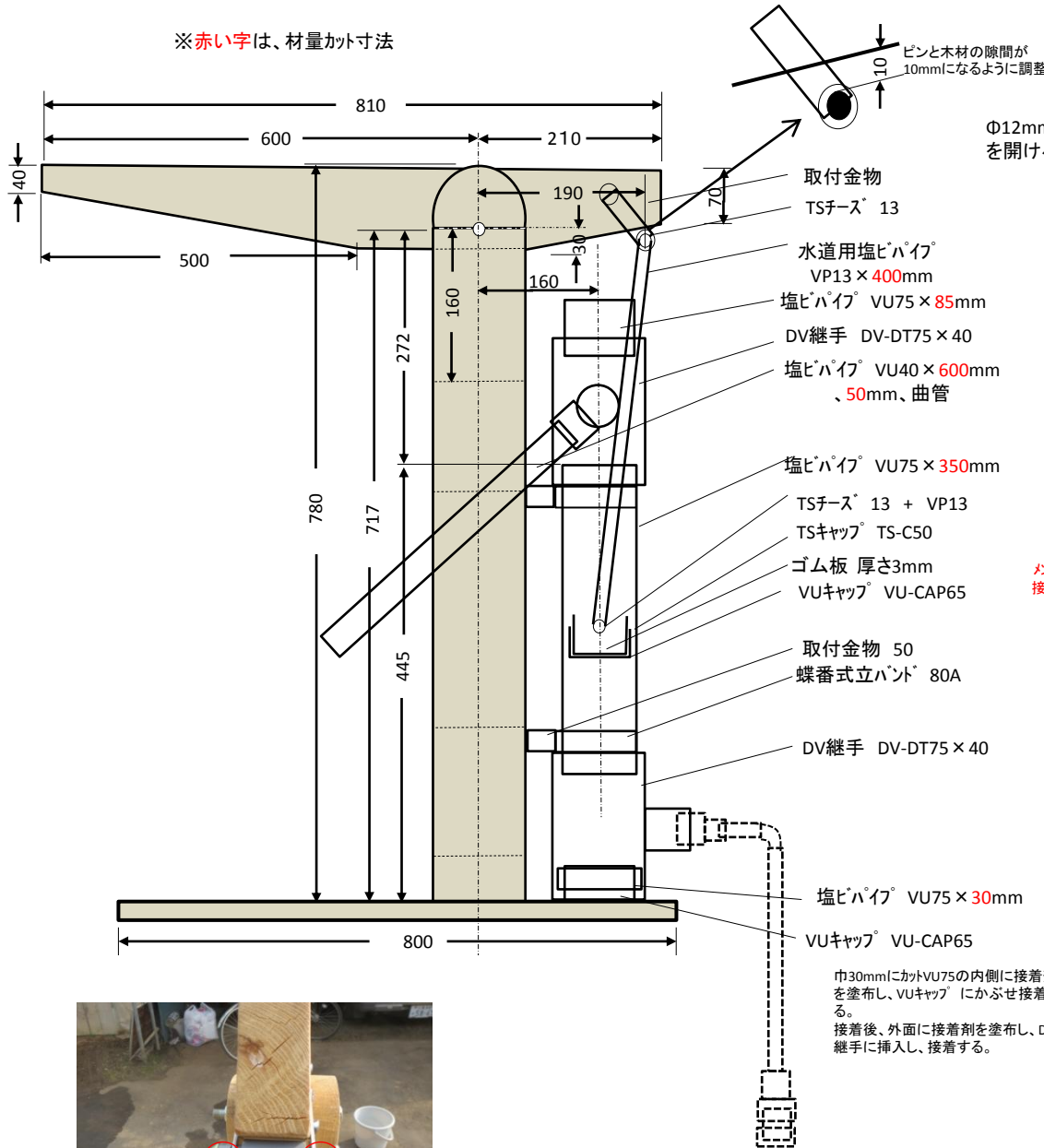

スペーサー
VP13 × 7mm × 2個

